

„FLOTT“



**Betriebsanleitung Antriebseinheit
Operating instructions drive unit
Instruction de service pour les
unite d'entrainement mobile**

AE 10000 electronic 

Nr.:

„FLOTT“
Qualitätsmaschinen
made in Germany.
Seit 1854.

EG - Konformitätserklärung

Hiermit erklären wir, daß die Bauart der auf der Frontseite beschriebenen Maschine allen einschlägigen grundlegenden Sicherheits- und Gesundheitsanforderungen entspricht.

Angewendete harmonisierte Normen:

- EG-Richtlinie Maschinen (89/392/EWG),
- EG-Niederspannungsrichtlinie (73/23/EWG).
- DIN EN 292 Teil 1 und Teil 2, DIN EN 294
- DIN EN 60204 Teil 1

Angewendete nationale Normen und Richtlinien:

- VBG 7n6, VBG 121

Declaration of EG - conformity

We declare that the machine as described on the front page come up to all general health- and safety - rules.

Applied harmonized standards:

- EG - standard machines (89/392/EWG)
- low voltage standards (73/23/EWG)
- DIN EN 292, part 1 and 2, DIN EN 294
- DIN EN 60204 part 1

Applied national standards:

- VBG 7n6, VBG 121



Geschäftsführer
W.Esselborn



Technische Leitung
Dipl.Ing.E.Höhn

1.0 Bestimmungsgemäße Verwendung

Die von Ihnen erworbene Antriebseinheit ist betriebssicher und auf dem Stand der Technik gebaut. Für den Anwender dieser Maschine können nur dann Gefahren entstehen, wenn er die Maschine nicht bestimmungsgemäß einsetzt.

Die Maschine ist ausschließlich für übliche Schleifarbeiten an Metallen unter Verwendung der Original - Werkzeuge geeignet!

Jeder darüber hinausgehende Gebrauch der Maschine gilt als nicht bestimmungsgemäß. Für hieraus resultierende Schäden kann der Hersteller nicht haftbar gemacht werden. Das Risiko hierfür trägt allein der Benutzer.

Die Maschine darf nur von Personen genutzt, gewartet und instandgesetzt werden, die hiermit vertraut und über die Gefahren unterrichtet sind. Die vorliegende Betriebsanleitung ist unbedingt zu beachten und sollte ständig verfügbar sein. Eigenmächtige Veränderungen an der Maschine schließen eine Haftung des Herstellers für entstehende Schäden aus.

1.0 Proper use

The drive unit you have purchased is reliable in operation and built in accordance with the latest state of the art. Hazards for life and limb can only arise for the user of this machine if he uses it improperly.

This machine is only designed for and is only suitable for the conventional grinding of metal!

Using the machine for any other purpose counts as using it in an improper manner. The manufacturer cannot held liable for any damage resulting for the use of the machine in an improper manner. The user carries the sole responsibility for such use. The machine may only be used, maintained and serviced by persons who are familiar with the machine and who have been instructed in the relevant risks. Any changes carried out to the machine other than by the manufacturer remove the liability of the manufacturer for any damage that occurs as a result thereof.

2.0 Allgemeine Sicherheitsvorschriften

→ Die Maschine nie unbeaufsichtigt betreiben; verlassen Sie die Maschine erst, wenn sie zum Stillstand gekommen ist!

→ Die Angaben der Werkzeughersteller bezüglich zu bearbeitender Werkstoffe, höchstzulässiger Drehzahl, maximalem Vorschub, der Verwendung von Kühlschmierstoffen und der Werkstückspannvorrichtungen sind zu beachten!

→ Nur für Originalersatzteile der Fa. "FLOTT" übernehmen wir die Gewährleistung eines störungsfreien Betriebs!

→ Vor einem Werkzeugwechsel, bevor die Maschine geöffnet wird und vor jedem Umbau ist unbedingt der Netzstecker zu ziehen.

→ Die Maschine darf nur an die auf dem Typenschild angegebene Spannung angeschlossen werden.

→ Wenn die Maschine nicht beaufsichtigt wird, bitte den Netzstecker ziehen.

→ Bei der Benutzung der Maschine enganliegende Kleidung tragen, gegebenenfalls Ärmel aufkrepeln, Schmuck und Krawatten abnehmen und langes Haar zurückbinden oder bedecken.

→ Stellen Sie die Antriebseinheit auf eine ebene Fläche und verschrauben Sie sie mit dieser.

→ Die Antriebseinheit läuft beim Wiedereinschalten mit der zuletzt eingestellten Drehzahl an. Unbedingt auf die maximal zulässige Drehzahl der Werkzeuge und Werkstücke achten!

→ Bei Betrieb Schutzbrille tragen

2.0 General safety instructions

→ Without supervision the machine should be unplugged.

→ Before changing the tool or opening the machine disconnect the machine from the mains power supply!

→ The machine should be connected to the mains power supply as indicated on the machine information plate.

→ Use tools according to the material to be grinded.

→ Pull out the plug before removing the baseplate in order to carry out maintenance or repair work on the drive unit.

→ The machine operator should wear tight-fitted clothes. Long sleeves should be rolled up, jewelry and neckties should be removed prior to operation. Long hair should be tight up or covered.

→ The machine should be positioned and screwed on a level surface.

→ When switching on the drive unit it starts with the last adjusted speed. Please look for the maximum allowable speed of the tools!

→ Always wear protective glasses.

3.0 Technische Daten / technical data

Motor - motor 1 N PE 230 V/50Hz	P1 = 0,75 KW
Betriebsbedingungen - operating conditions S6 - 40% ED	P2 = 0,50 KW
Bohrfutter - chuck	0,5 - 10 mm - 3/8"
Spindeldrehzahlen, stufenlos regelbar (5% Abweichung durch Schwankung der Spannung möglich) spindle speeds, infinitely variable (5% variation possible due to voltage fluctuations)	800 - 10000 min ⁻¹
Spitzenhöhe - height of centers	115 mm
Gewicht - weight	10,5 kg
Arbeitstemperatur - working temperature	10° - 40° C
Arbeitsplatzbezogener Geräuschemissionswert im Leerlauf - maximum noise emission	< 80 dB

4.0 Lieferumfang

Schalter, Thermoschutz und Unterspannungsauslöser, Anschlusskabel mit Schuko-Stecker, 2 m lang, Bedienungswerkzeuge, Zahnkranzbohrfutter und biegsame Welle.

4.0 Scope of delivery

Switch, thermo fuse and undervoltage circuit breaker, connection cable with safety plug, 2 m long, operating tools, drilling chuck and flexible shaft.

6.0 Aufstellen der Maschine

Zum Aufstellen der Antriebseinheit genügt ein stabiler Tisch mit einer festen Arbeitsplatte.

Mit den im Zubehör angebotenen Fußlaschen kann die Antriebseinheit fest mit der Arbeitsplatte verbunden werden.

6.0 Elektrischer Anschluß

ACHTUNG! Arbeiten an der elektrischen Ausrüstung müssen von einem anerkannten Elektrofachmann ausgeführt werden.

Die Antriebseinheit ist vom Werk anschlussfertig installiert. Bitte prüfen Sie, ob die vorhandene Spannung mit der geforderten Betriebsspannung (siehe Typenschild) übereinstimmt. Thermoschutz, Kurzschlußschutz und Unterspannungsauslösung verhindern eine Überlastung des Motors.

✱
✱

7.0 Einschalten der Maschine

Durch das Betätigen des Drucktasters (17) wird die Antriebseinheit ein- oder ausgeschaltet. Die Maschine ist mit einem Unterspannungsauslöser ausgestattet und kann nur unter Spannung eingeschaltet werden. Bei Stromausfall bzw. Stromabfall löst dieser Schalter automatisch aus. Ein selbsttätiger Anlauf der Antriebseinheit bei Wiederkehr der Spannung wird deshalb verhindert.

5.0 Mounting of the machine

The drive unit can be mounted on any fixed, robust bench with a fixed working surface.

6.0 Electrical connections

Warning!

All working on the electrical installation has to be executed by an electrician.

The drive unit is supplied from our works ready to be connected to the mains. Check that the mains voltage stated is the same as the required operating voltage on the machine nameplate.

A thermofuse, short-circuit protection device and an undervoltage circuit breaker prevent the motor being overloaded.

7.0 Switching on the machine

The drive unit is switched on and off via a contactor by pressing button (17).

The machine is fitted with an undervoltage circuit breaker and can only be switched on when it is live.

The drive unit switches off automatically should there be a power failure or should the voltage drop. The drive unit cannot start up again automatically when the power returns.

8.0 Ersatzteilliste / List of spare parts

Pos	Benennung	Designation	Nr.:
1	Gehäuse	housing	384620
2	Bodenblech	cover plate	384625
3	Griff	handle	384633
4	Flansch	flange	384649
5	Fußnoppen	rubber feet	3023
6	Bohrfutter	boring chuck	384647
7	Bohrfutterschlüssel	chuck wrench	384648
8	Motor	motor	384646
9	Satz Kohlebürsten	set of brushes	84553
10	Drehzahlelektronik	speed board	120751
11	Platinengehäuse	board housing	120755
12	Luftschütz	air - break contactor	7906
13	Schiene	rail	120794
14	Einstellpotentiometer	setting potentiometer	7906
15	Drehzahlschild	index plate	384631
16	Drehknopf	knob	7910
17	Doppeldrucktaster	two - stage switch	7907
18	Sicherungshalter	fuse holder	7911
19	Schiebekappe	sliding cap	7912
20	Feinsicherung 1 A/F	fine - wire fuse 1 A/F	9475
21	Feinsicherung 10 A/M	fine - wire fuse 10 A/M	7988

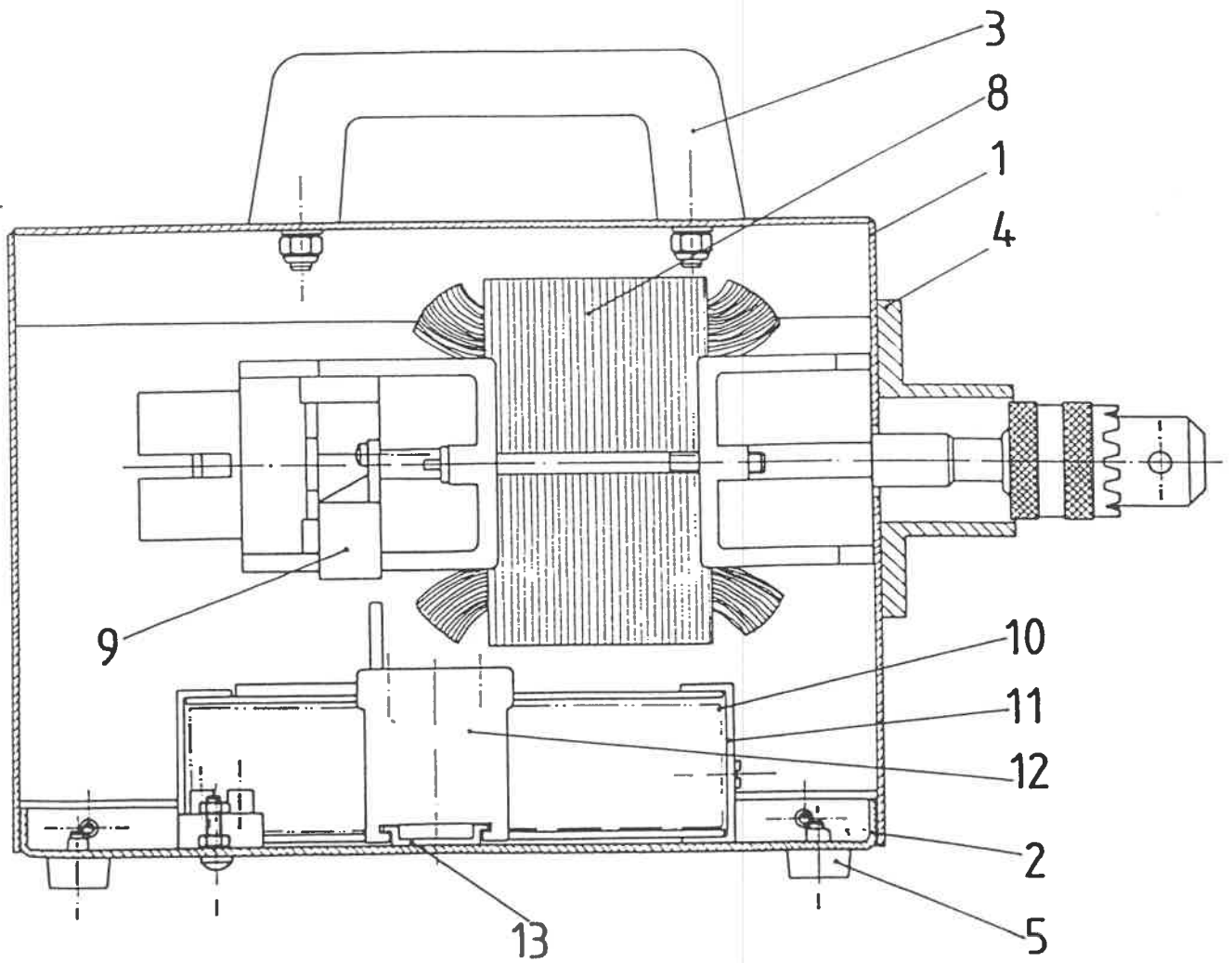
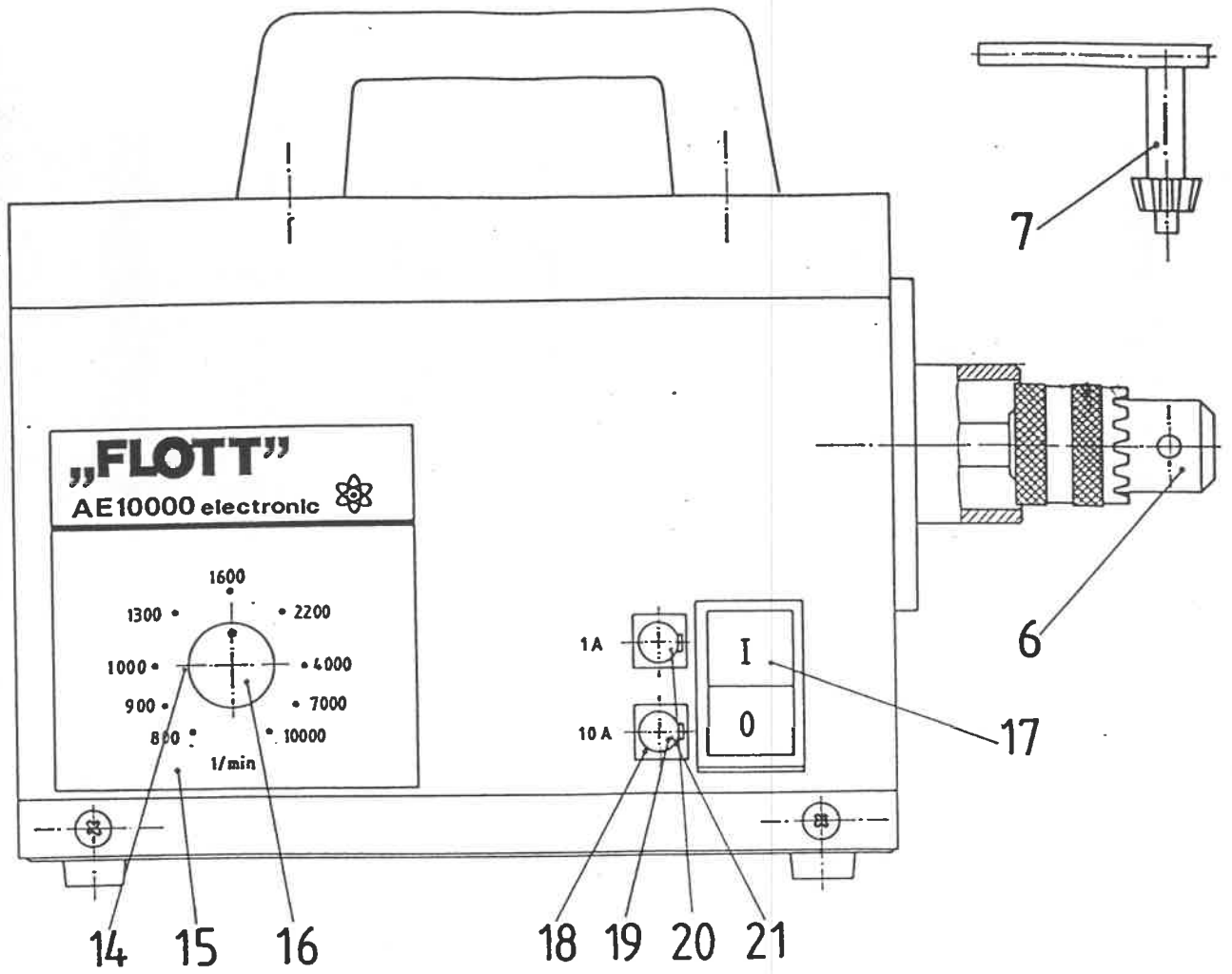



„FLOTT“ Bohrmaschinen

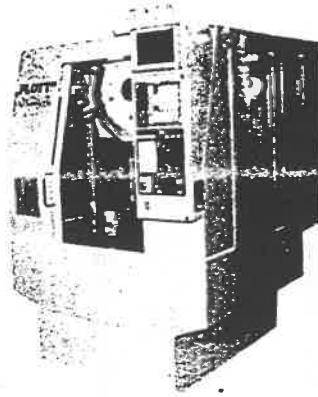

„FLOTT“ Bohr-Centren

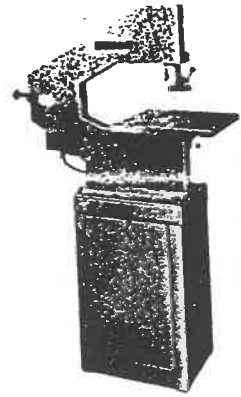

„FLOTT“ Metallsägen

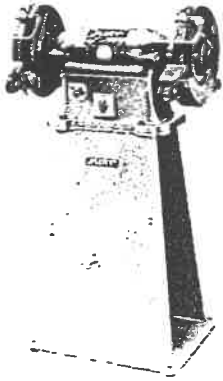

„FLOTT“ Schleifmaschinen

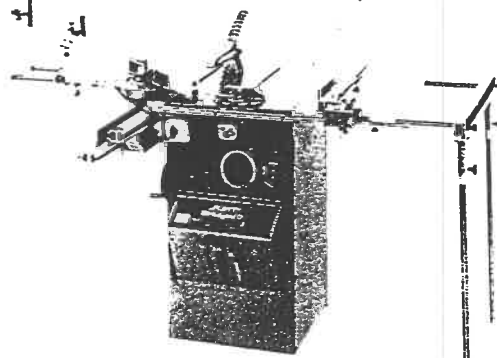

„FLOTT“ Holzbearbeitungsmaschinen

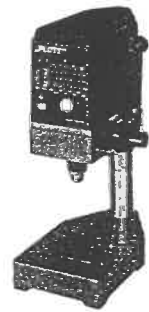

„FLOTT“ Heimwerkerprogramm

Wir fertigen seit 1854 Qualitätswerkzeuge und Qualitätsmaschinen.

Unsere Produkte sind vor allem wegen ihrer Langlebigkeit und Zuverlässigkeit weltberühmt.

Zubehör und Ersatzteile sind auch noch nach vielen Jahren jederzeit verfügbar.

„FLOTT“-Maschinen sind sicher und entsprechen allen gängigen Sicherheitsvorschriften.

„FLOTT“-Maschinen sind modern und bei hohem Komfort einfach zu bedienen.

Trotz made in Germany sind unsere Produkte äußerst preiswert.

Friedr. Aug. Arnz „FLOTT“ GmbH & Co.

Vieringhausen 131

Postfach 130120

Telefon (0 21 91) 9 79-0

D-42857 Remscheid

D-42816 Remscheid

Telefax (0 21 91) 9 79-2 22

„FLOTT“
Qualitätsmaschinen
made in Germany
Seit 1854.